

WALLPACK LED 25W CON FOTOCELDA

Ficha Técnica

LED
concept®



Descripción:

Luminario tipo wallpack con tecnología LED y fotocelda incluida, apto para uso en entornos exteriores, resistente a la corrosión. De fácil instalación; esmaltado en color negro.

Características Eléctricas:

Código:	WL02565XXN / WL02550XXN
Potencia:	25W / 26W
Tensión:	120-277V~50/60Hz
Ángulo de apertura:	100°
Factor de potencia:	0.9
Temperatura de trabajo:	-30°C a 50°C
Atenuable:	No

Características Lumínicas:

Código:	WL02565XXN / WL02550XXN
Temperatura de color:	6500K / 5000K
Flujo luminoso:	3,000LM
Vida útil:	40,000 Hrs

WALLPACK LED 25W CON FOTOCELDA

Ficha Técnica

Dimensiones:

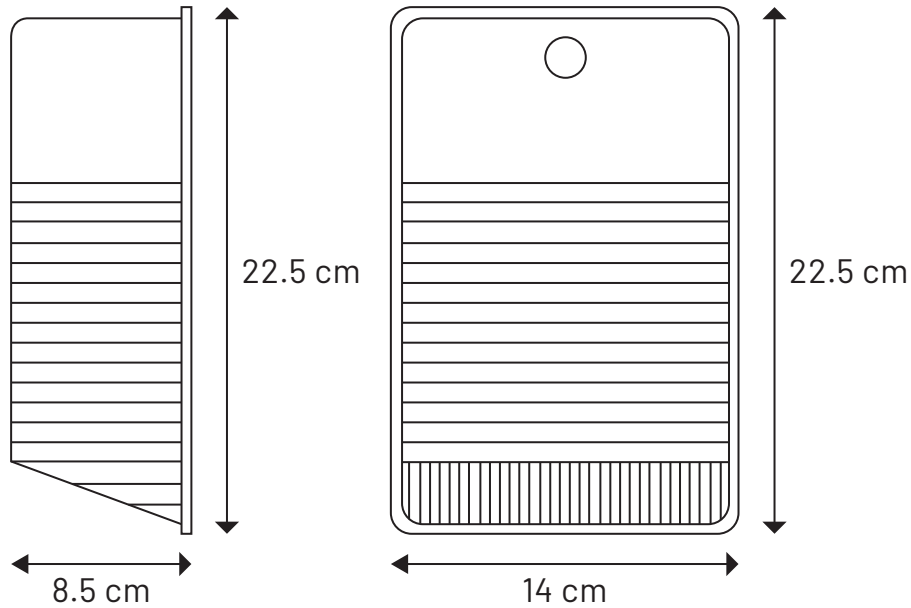

Características Físicas:

Colores:	Negro
Montaje:	Sobreponer
Difusor:	Policarbonato claro
Material:	Aluminio

Complementos:

Piezas por caja:	30 pz
Peso por caja:	21 Kg
Medidas por caja (cm):	47.5 x 47 x 53
Garantía:	2 años

Aplicaciones:

